



NÁVOD K POUŽITÍ

pro

Mobilní únikový rukáv AT – M1

pro použití na plošině

Bronto SKYLIFT FL45XRF55RLX





DŮLEŽITÉ POKYNY k návodu k obsluze mobilního únikového rukávu AT-M1

- Mobilní únikový rukáv je určen pro provoz od 2 m do celkové délky rukávu.
- Vstupujte do mobilního únikového rukávu vždy bez bot.
- Do mobilního únikového rukávu se nesmějí brát žádné ostré předměty.
- Před použitím únikového rukávu se musíte ujistit, že jsou všechny zipy uzavřeny.
- **Mobilní únikový rukáv musí být používán vždy jednou (1) osobou.**
(V závislosti na nosnosti a provozu zvedacího žebříku / plošiny.)

Výrobce:

Axel Thoms Lebensrettungseinrichtungen GmbH
Bimoehlerstrasse 32-36
24576 Bad Bramstedt, Německo

Tel. ++49 4192 20 100 90
info@escape-chute.net
www.escape-chute.net

Výhradní zastoupení:

Safetech Pro s.r.o.
Zbraslavská 40
252 42 Jesenice u Prahy

Tel.: +420 739 090 000
prodej@safetech-pro.com
www.safetech-pro.com



Návod k obsluze mobilního únikového rukávu AT-M1

Základní informace :

Rozsah záchranné výšky: cca. 2 m až 55 m
(celková délka rukávu + 0,5 m)

Požadovaný odstup : cca. 500 mm
(*Toto je nejkratší vzdálenost mezi mobilním únikovým rukávem a překážkami na fasádě pod oknem / bodem vstupu*).

Míra evakuace: Vždy pouze jedna osoba.
(*Následující uživatelé musí počkat, až předchozí uživatel opustí rukáv*)

V závislosti na nosnosti výškového žebříku / plošiny.

Potřebná obsluha: 2 osoby

Před použitím:

Povinnosti: Upevněte rám / držák únikového rukávu ke koši / plošině, jak je podrobně uvedeno níže.

Během používání:

2 osoby (mohou to být stejné osoby nebo jiné)

Povinnosti: Chcete-li držet únikový rukáv mimo překážky, jak je uvedeno výše (požadovaný odstup), lze v případě potřeby připoutat únikový rukáv, pomoci uživatelům rychle opustit a vzdálit se, poskytnout nezbytnou podporu všem uživatelům pro snadný výstup a orientaci.

Bezpečnostní opatření:

- Správně namontujte vstupní rám (proškolenými osobami).
- Zajistěte dostatečnou vzdálenost od vnějších překážek (viz výše).
- Před použitím zkontrolujte a zavřete všechny otvory se zipy.
- Vyzujte obuv a odstraňte ostré předměty, které mají uživatelé na sobě.
- Minimální hmotnost jednotlivého uživatele: cca. 12 kg (kojenec nese dospělá osoba).
- Maximální hmotnost jednotlivého uživatele: cca. 180kg / každý kdo projde řádně vstupním rámem.
- Malé děti musí nést dospělá osoba.
- Invalidům a handicapovaným je třeba pomáhat.
- Správná poloha uživatele (viz dodaná příručka a níže).
- Po každé záchranné operaci nebo cvičení zkontrolujte a zavřete všechny otvory na zipech.
- Před opětovným zabalením do skladovacího a přepravního vaku rukáv vyčistěte a vysušte. (viz. níže)

Únikový rukáv nesmí být provozován v přímém kontaktu s plamenem a pokud je v blízkosti ohně, co nejrychleji se od něj vzdálit.

Skladovací a přepravní taška :

Mobilní únikový rukáv se vstupním rámem je dodáván s 1 úložnou a přepravní taškou, která se také používá k přemísťování mobilního únikového rukávu z místa na místo pomocí úchytů na všech stranách.

Tašku NETAHEJTE. Při každém přenášení je nutné tašku zvednout, jinak by mohlo dojít k poškození tašky a předmětů v ní.

Únikový rukáv zabalený v přepravní tašce



Transportní taška s úchyty pro přenášení (příklad)



Přepravte mobilní únikový rukáv na místo zásahu v přepravním vaku a mobilní únikový rukáv rozbalte až na místě.

Na obrázcích je typický transportní vak včetně kompletního mobilního únikového rukávu s rámem / držákem (na těchto fotografiích 40 m včetně rámu a vybavení celkem cca 80 kg). Měli by jej nosit čtyři (4) osoby (příklad). Delší únikové rukávy musí být přenášeny/přepravovány dalšími osobami nebo pomocí strojů.

Přepravní taška je dodávána s úpony pro zvedací zařízení





Balení rukávu v tašce

Únikový rukáv je zabalen v obalu přední stranou rámu nahoru

Celý rukáv je pevně přivázán uvnitř vaku pomocí 3 upínacích pásů, které je nutné ručně utáhnout. **1-3**

Pro vybalení a provoz uvolněte pásy.

1 přídatný popruh drží rám zavřený pro snadnější manipulaci. – **4**
Otevřete a uvolněte tento pás až po namontování rámu na koš plošiny.

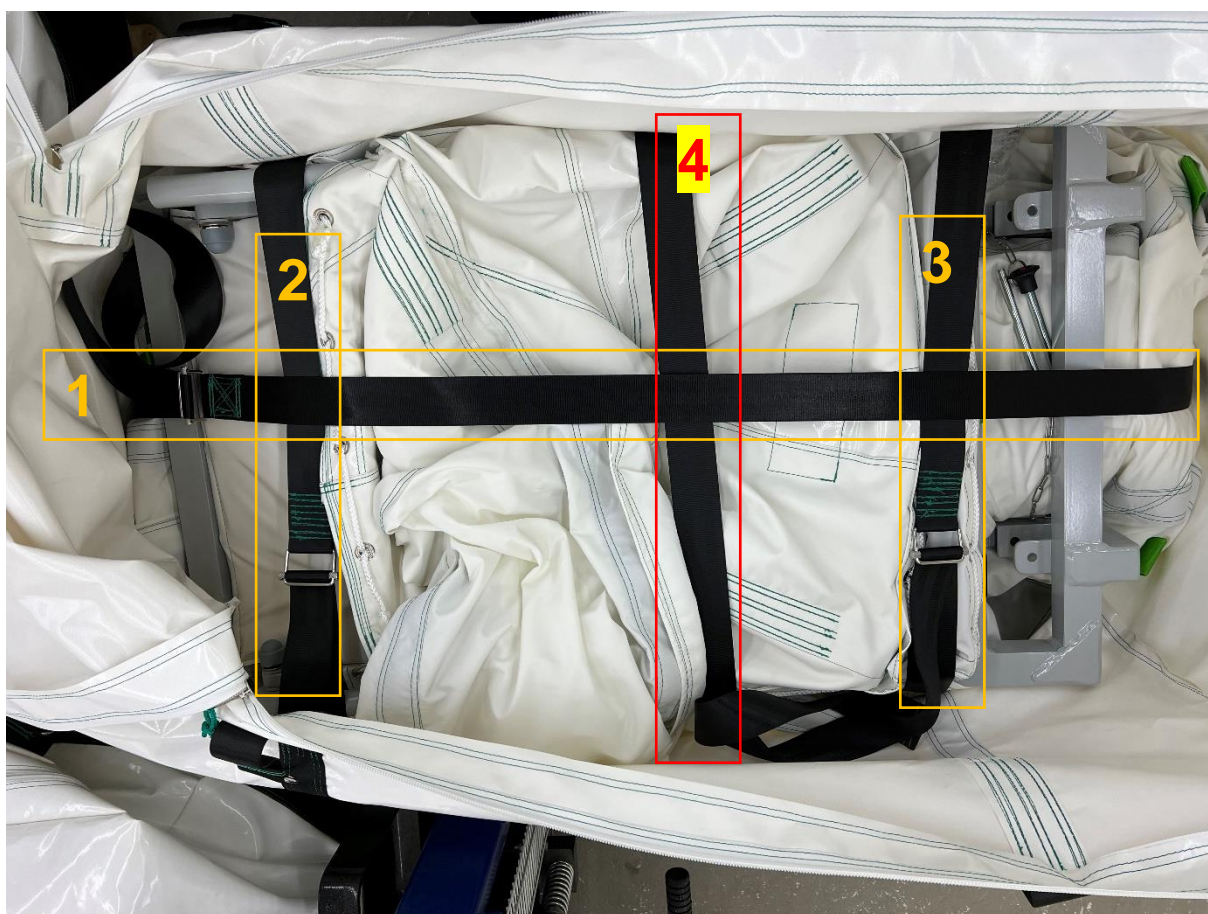



Při zapínání popruhu je nezbytné jeho provlečení přezkou tak, aby bylo možné popruh uvolnit jedním trhnutím

Instalace / provoz

Dodržujte pokyny uvedené v návodu k obsluze / návodu k obsluze (viz níže) a školení.

Dvě osoby nainstalují únikový rukáv - přípevní rám rukávu ke koši plošiny / žebříku, jak je podrobně uvedeno níže.

Přehled:

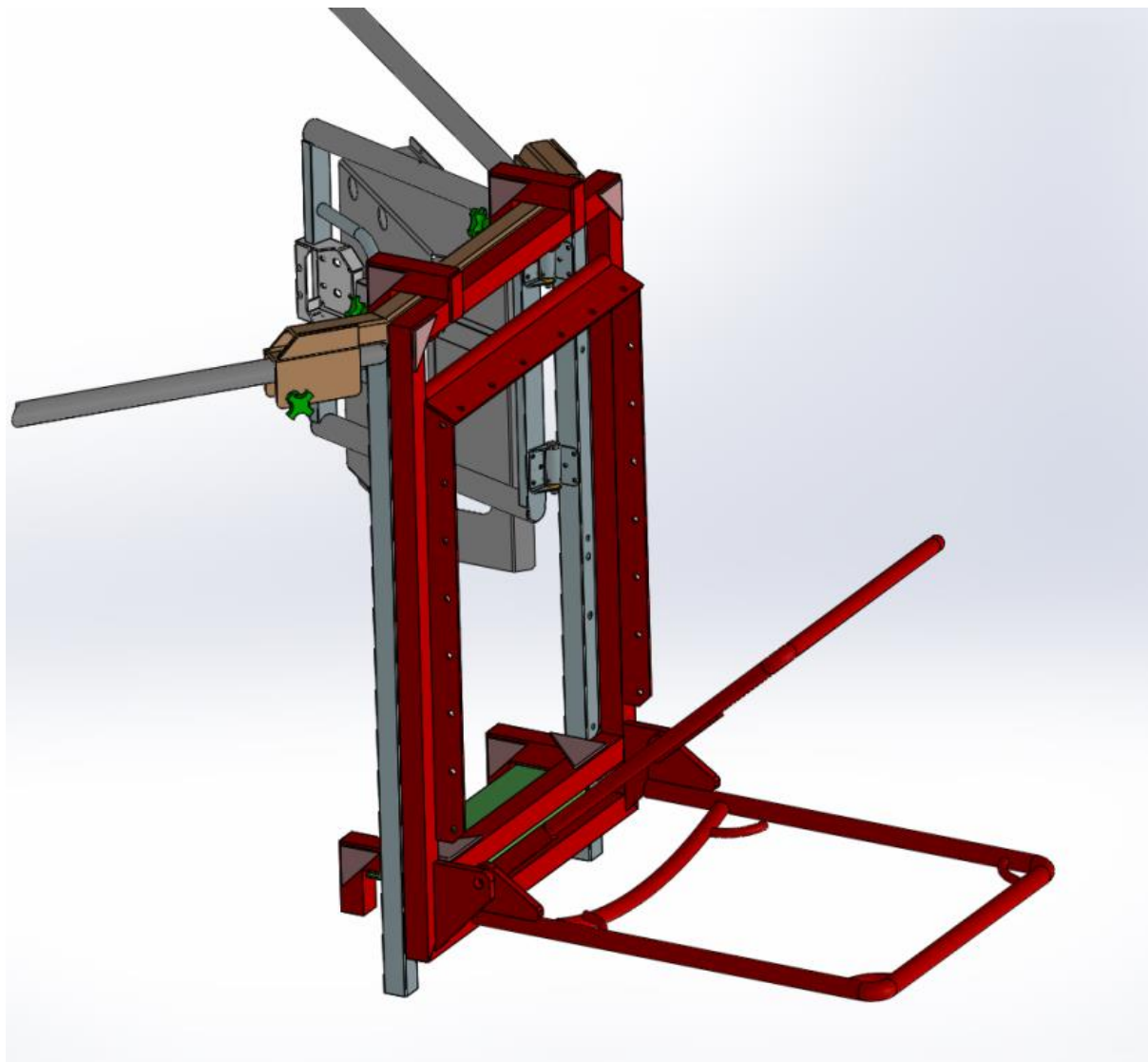

Rám otevřený – pohled z vnějšku

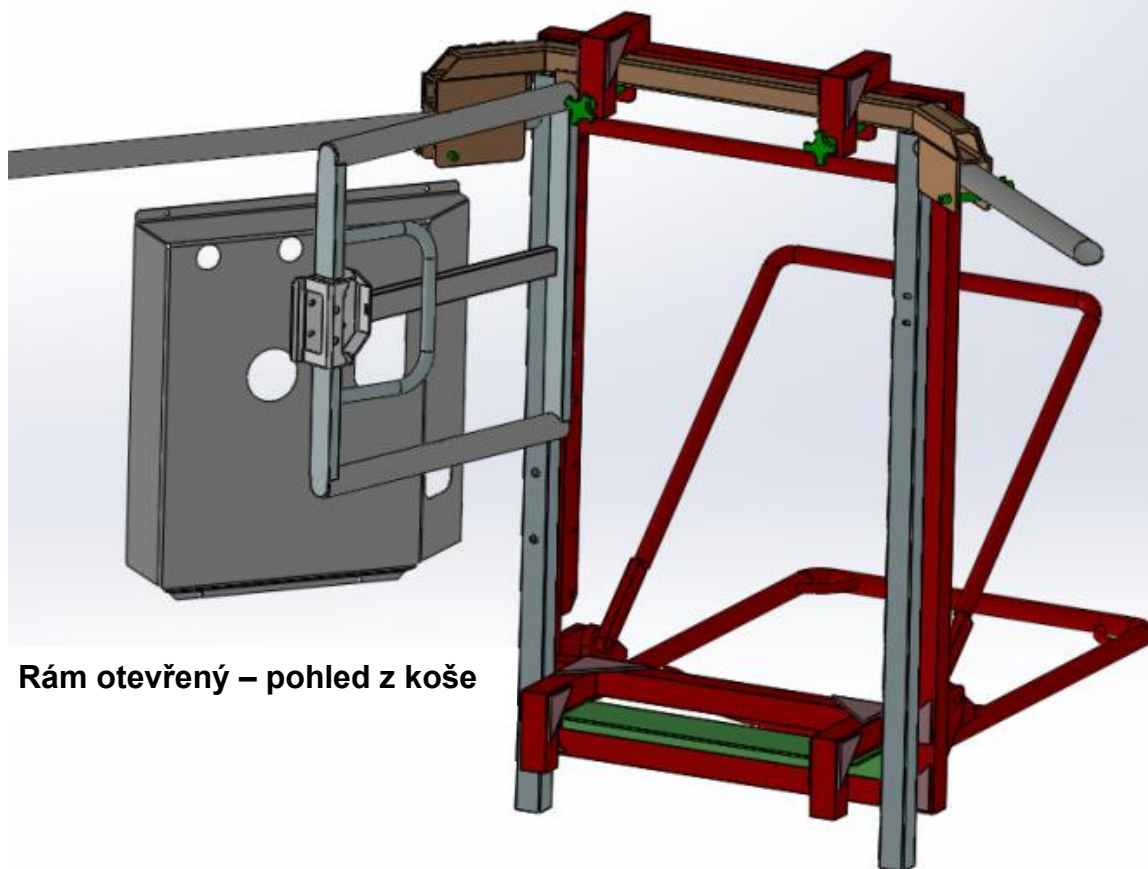

Rám otevřený – pohled z koše



Rám zavřený

Výkres rámu:

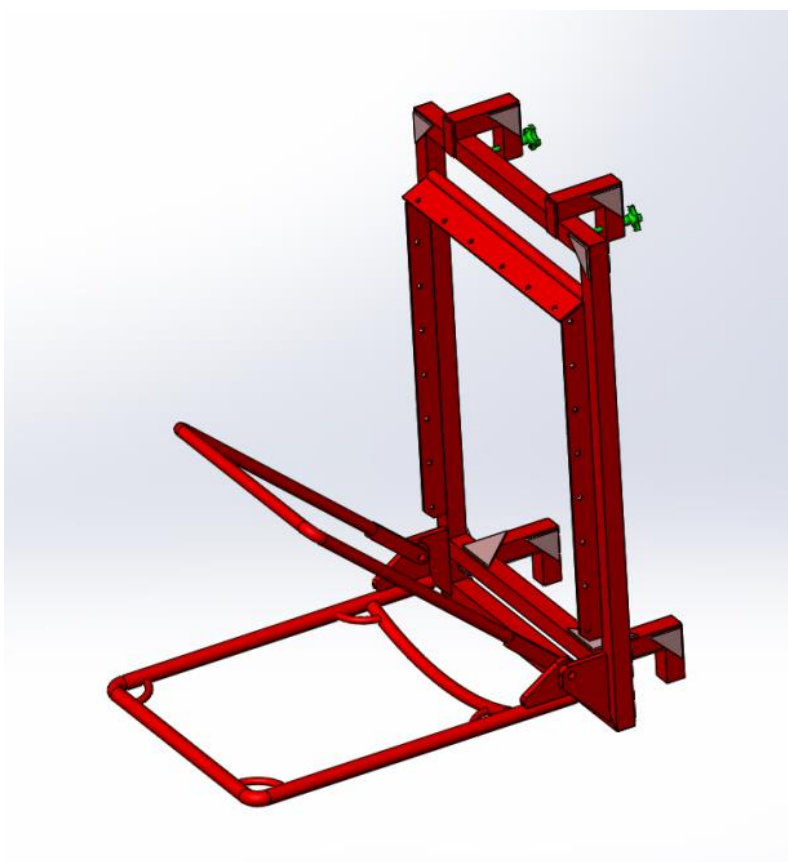
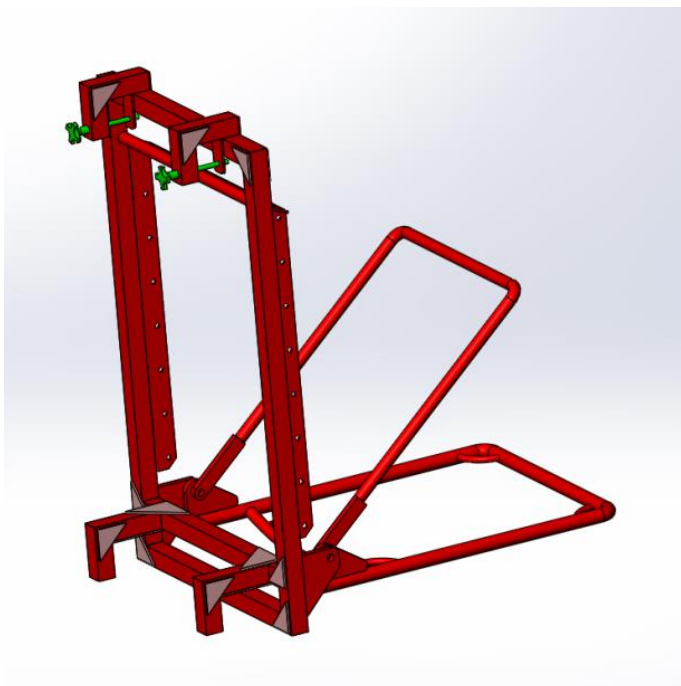

Horní držák (pro fixaci rámu ke koši) :

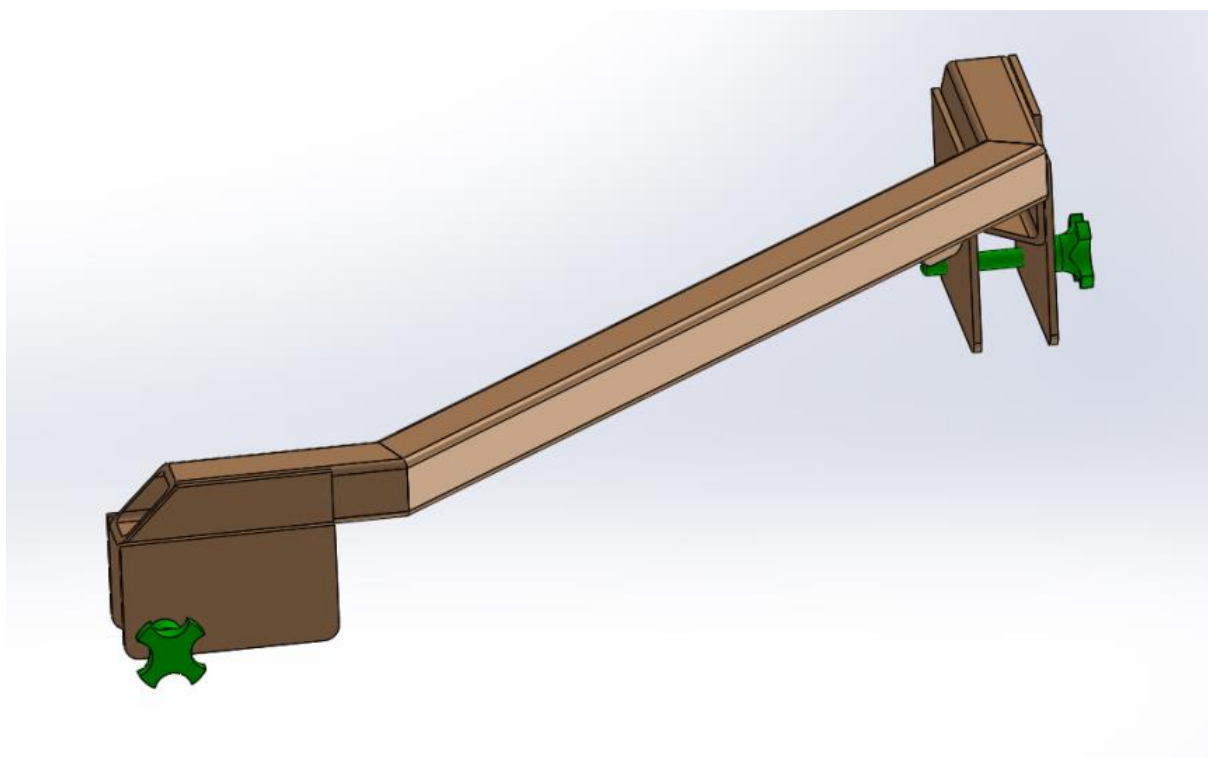
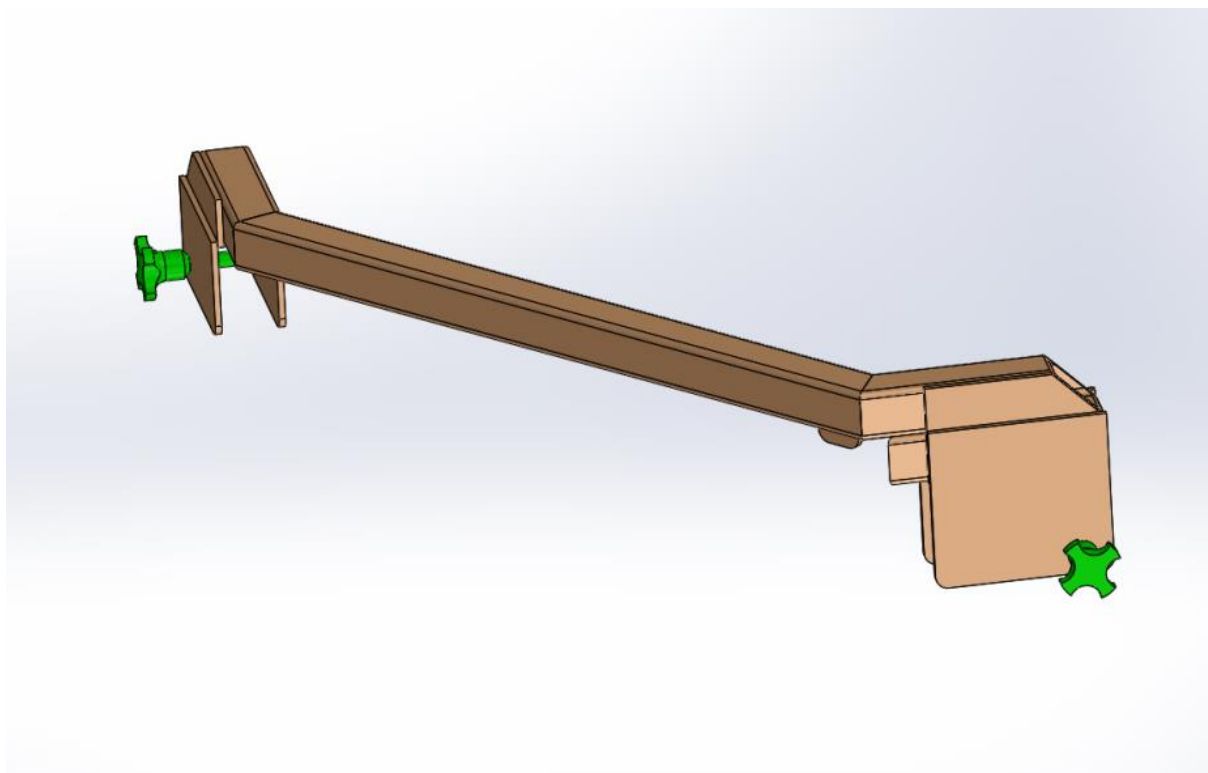

Referenční fotografie podobné aplikace

(rám s textilním potahem a připojeným únikovým rukávem)



Vstup do rámu únikového rukávu (ilustrační foto)





(Bronto @ Slovensko)

Detail fixace rámu na koš plošiny:

Zvedněte rám ve dvou osobách. Před zvednutím odstraňte bezpečnostní kolíky.

Připevněte horní držák:

Spust'te držák na horní část otvoru dveří

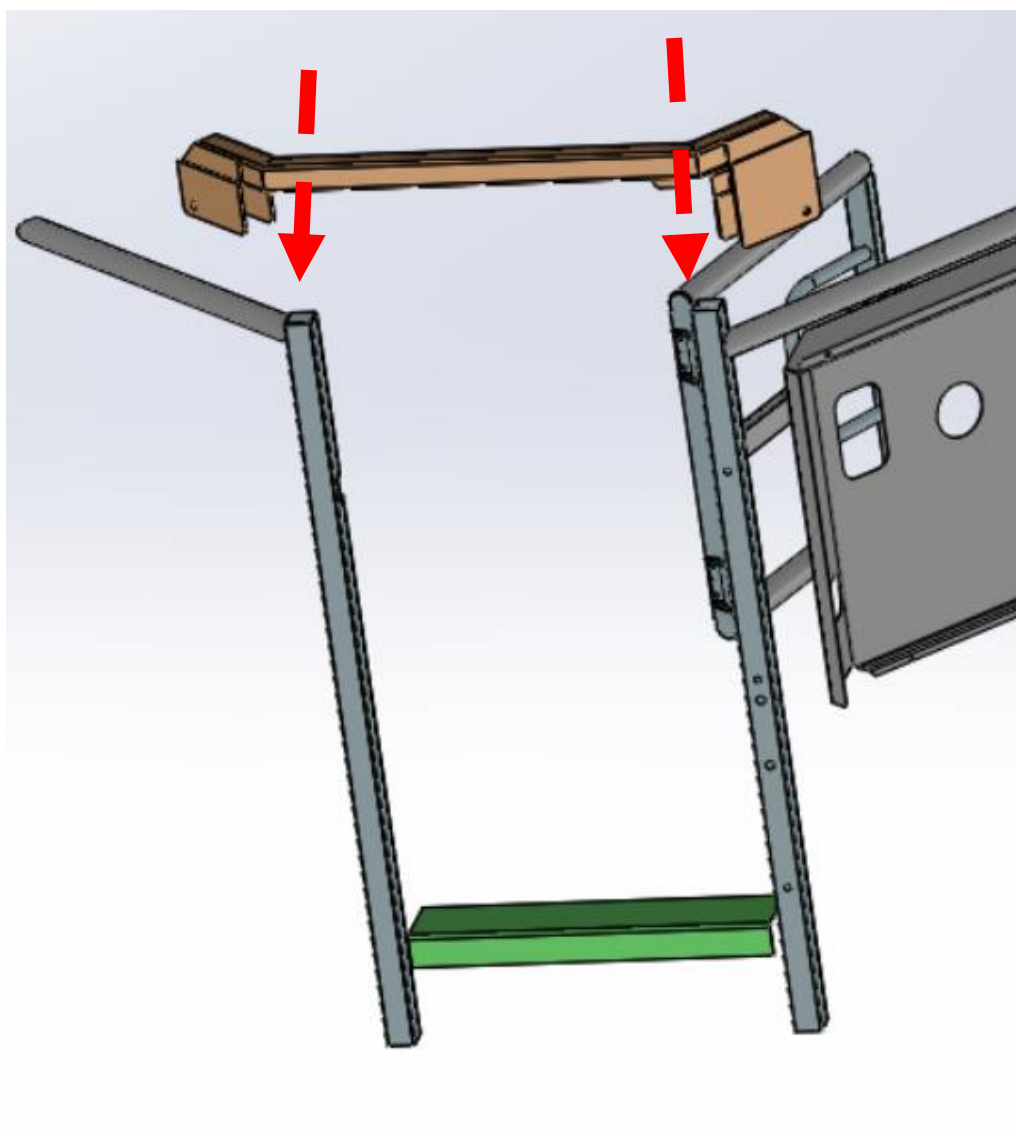

Horní držák nasazen

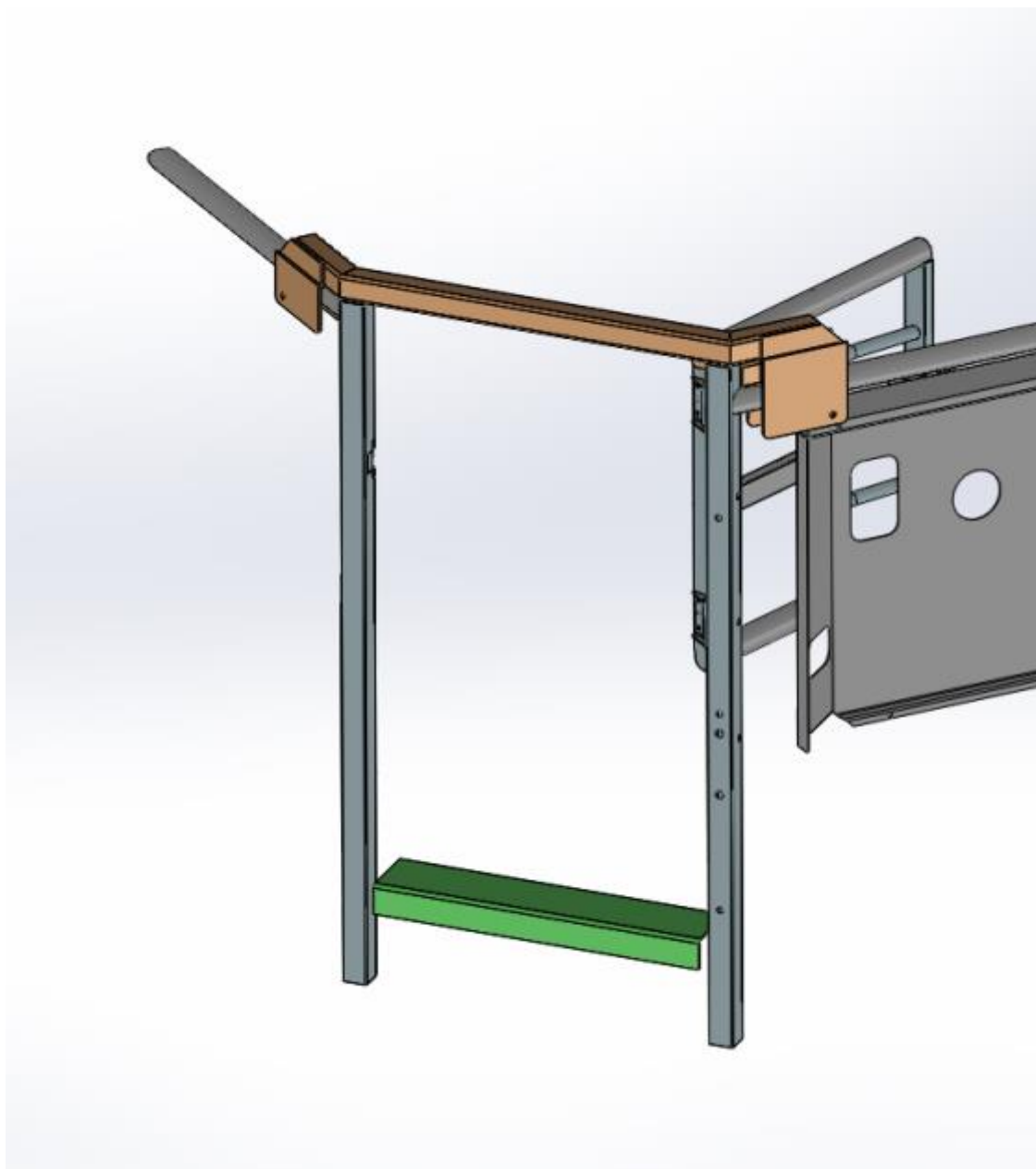

Zajistěte držák bezpečnostními kolíky (levý a pravý)

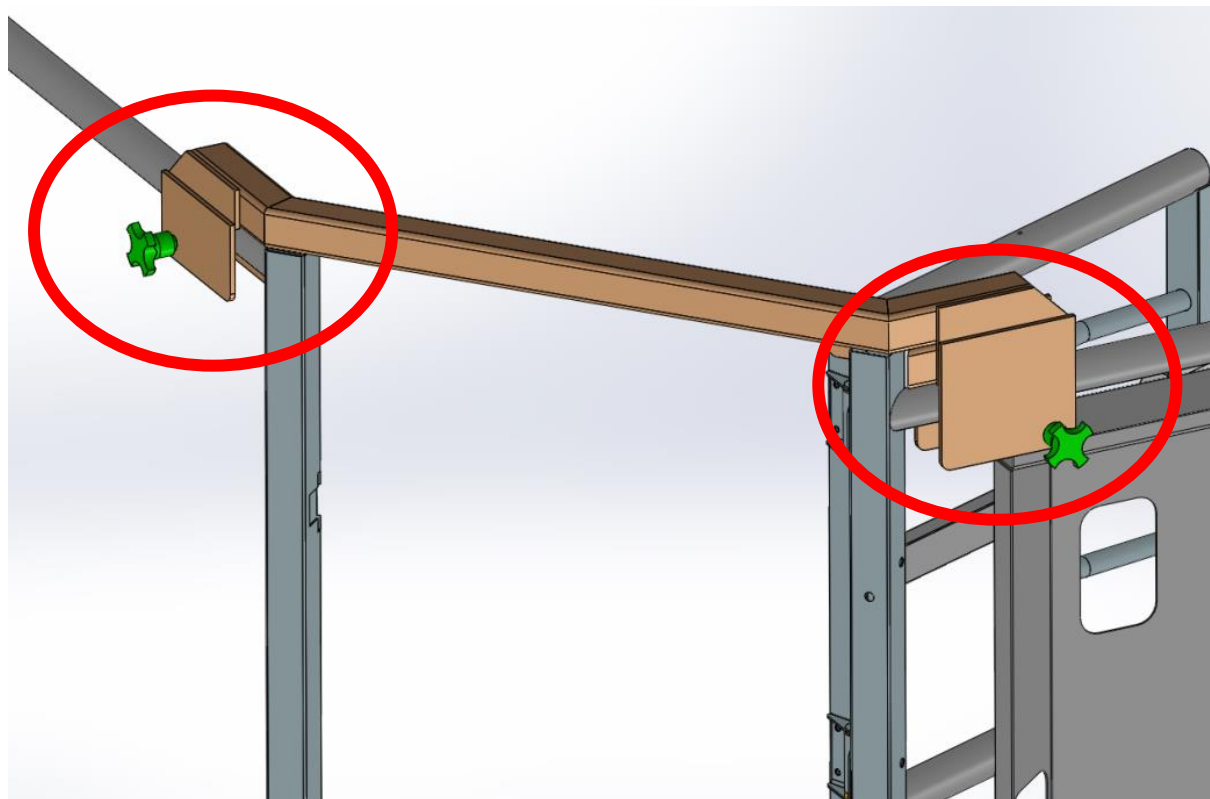

Rám se umístí zavěšením přes horní držák a spodní část dveřního otvoru

1. Nejdříve zafixujte spodní úchyty
2. Po té zahákněte horní úchyty za horní držák

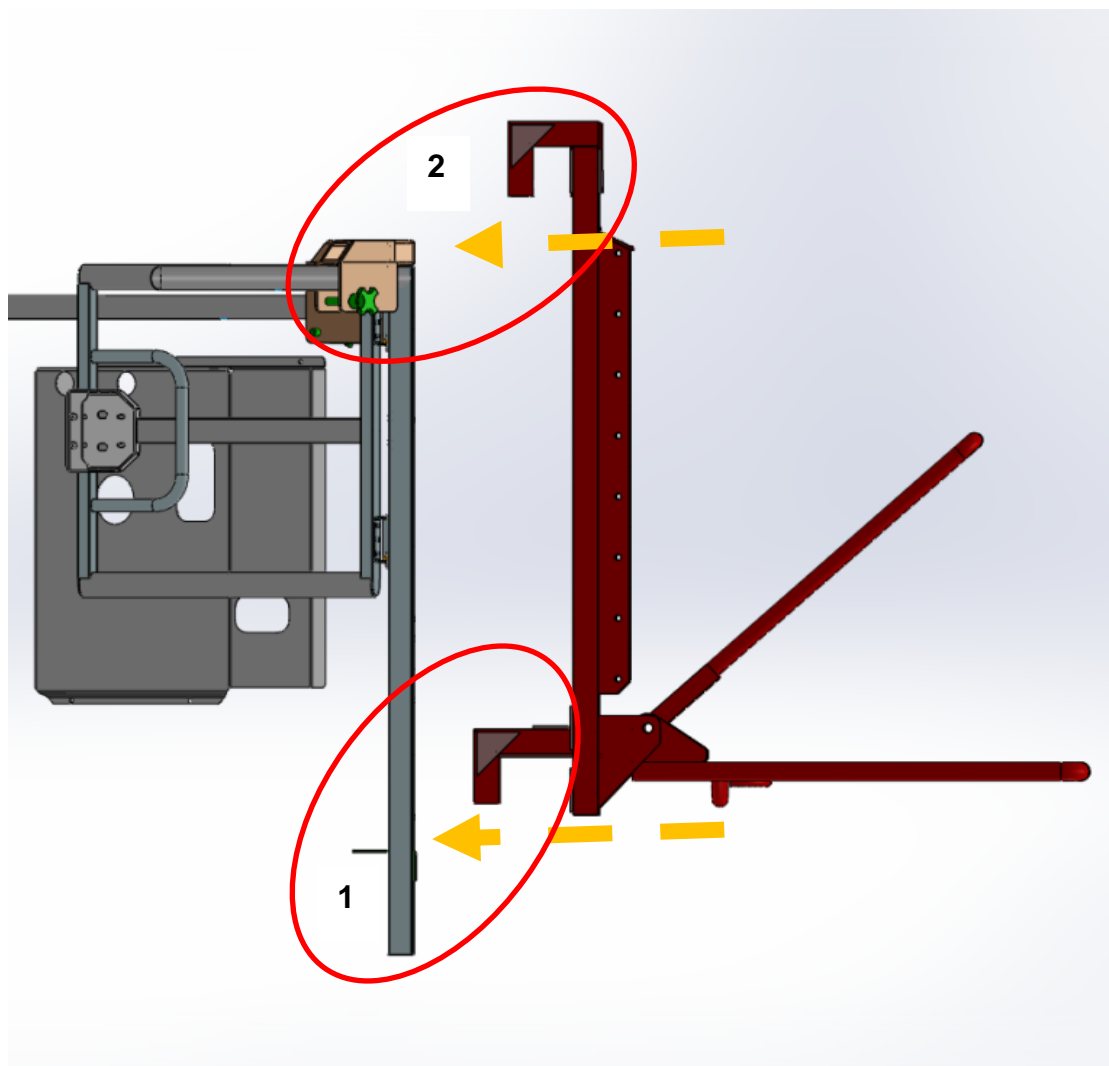

SPUSŤTE RÁM DO SPRÁVNÉ POLOHY

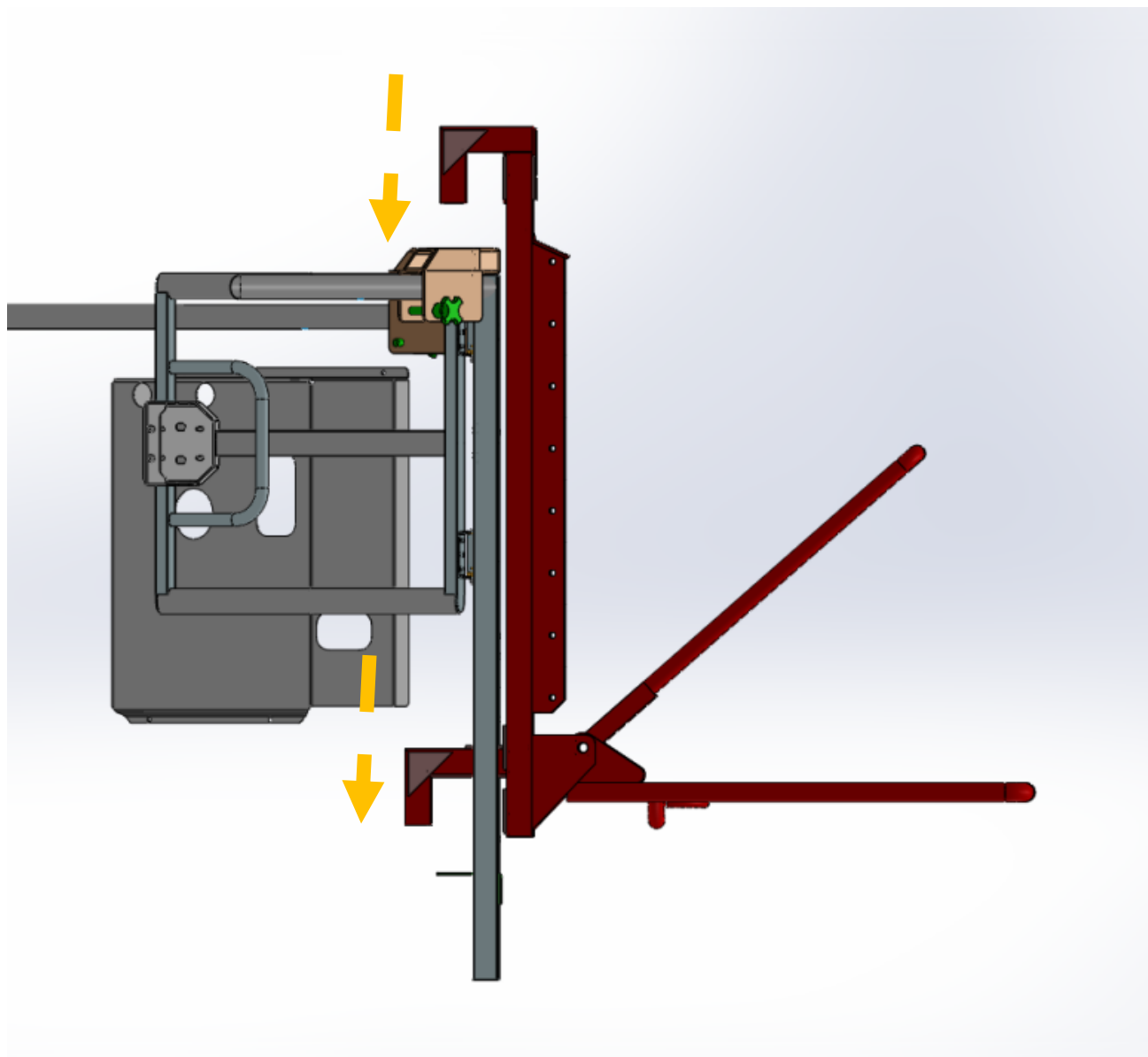

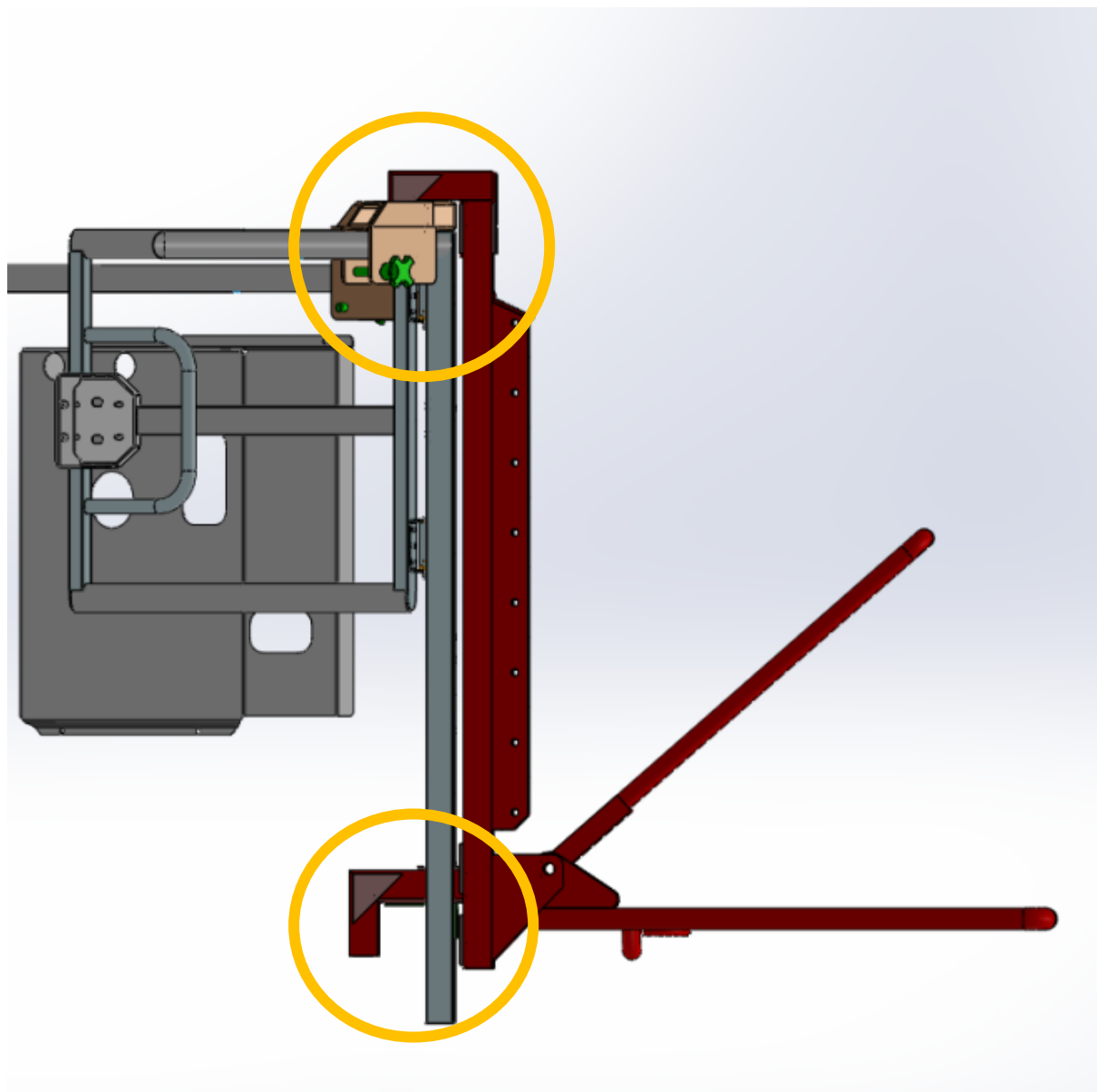

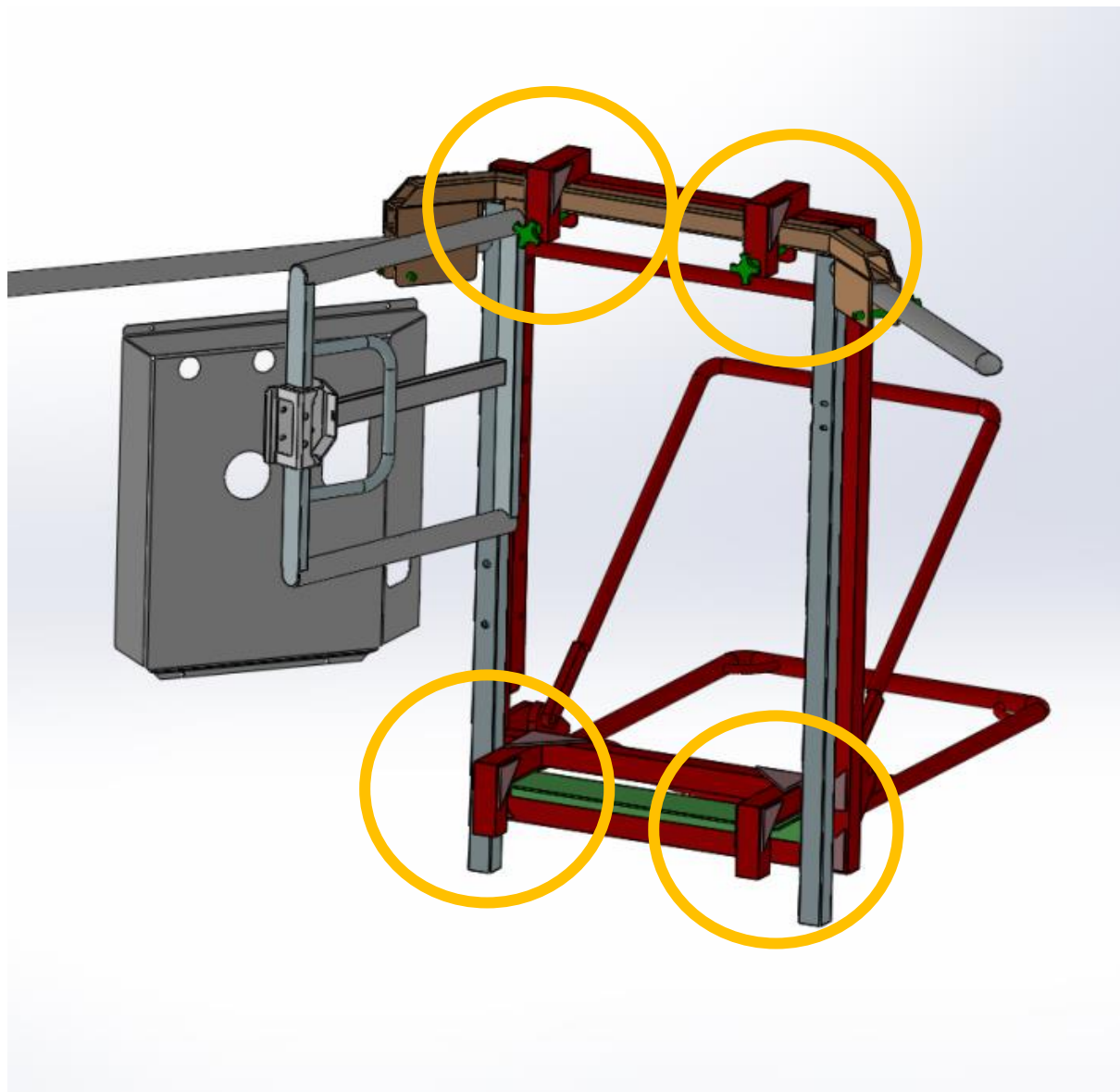

VLOŽTE BEZPEČNOSTNÍ KOLÍKY

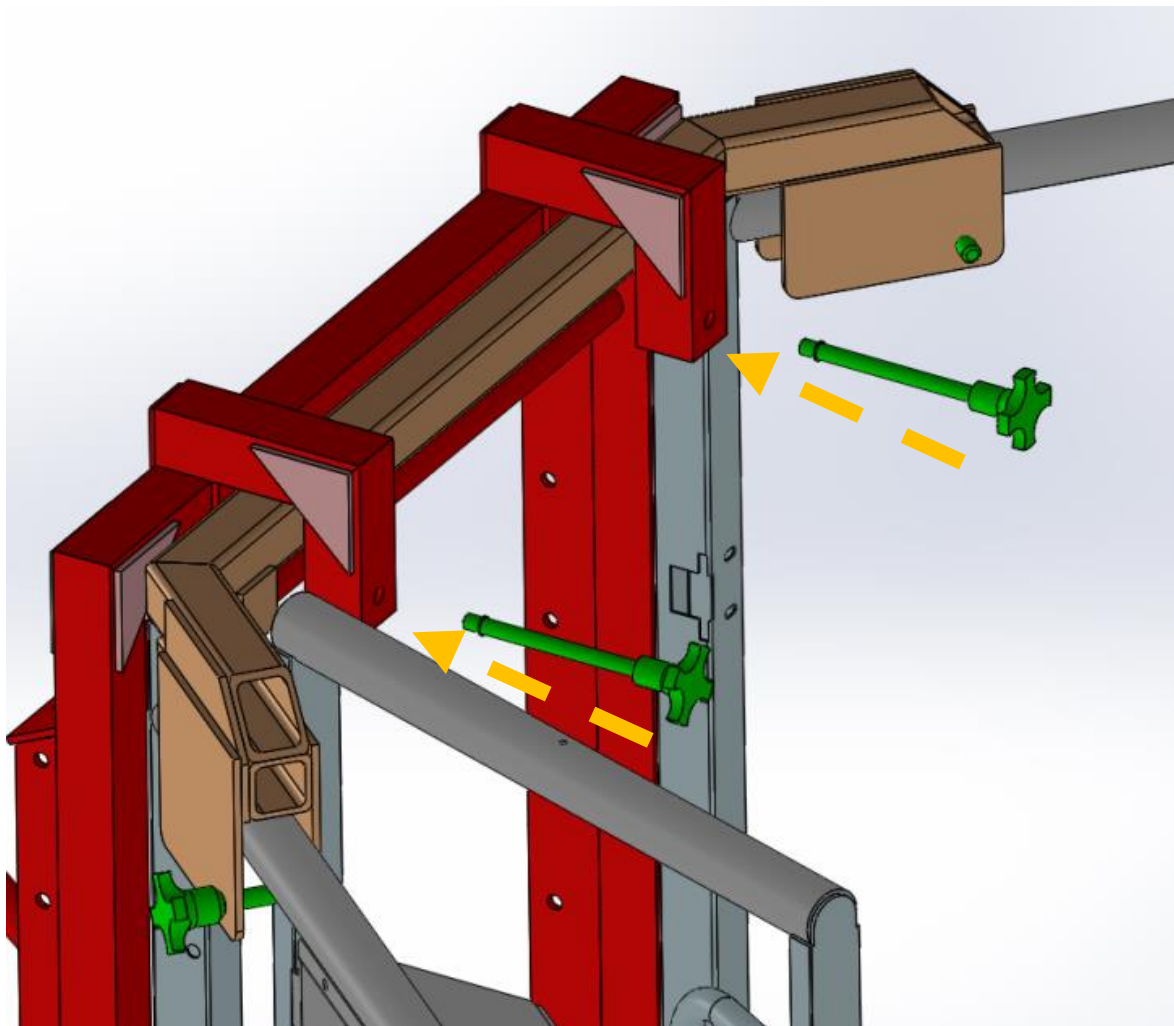

Zajištění kolíky

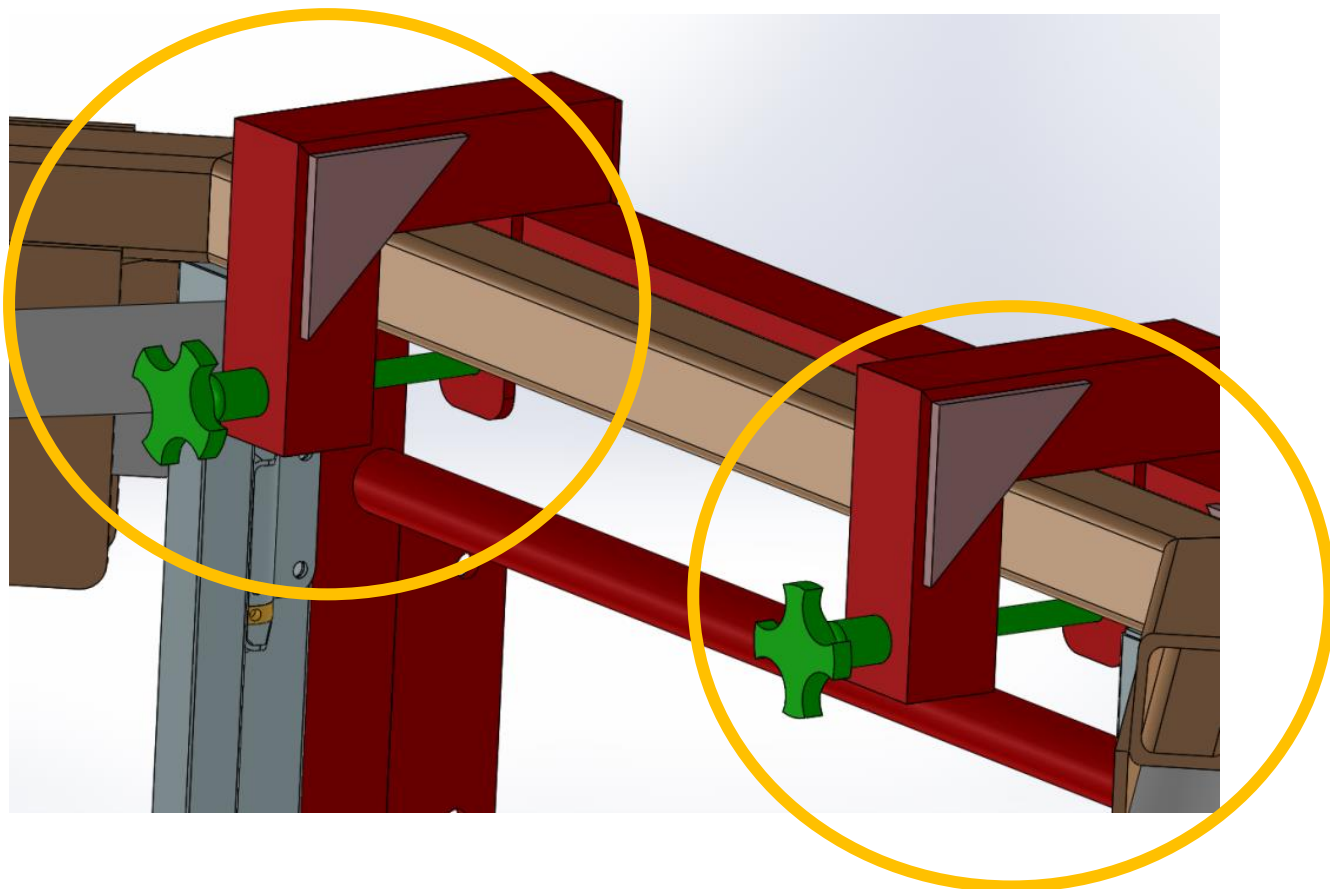

Zajištěno bezpečnostními kolíky

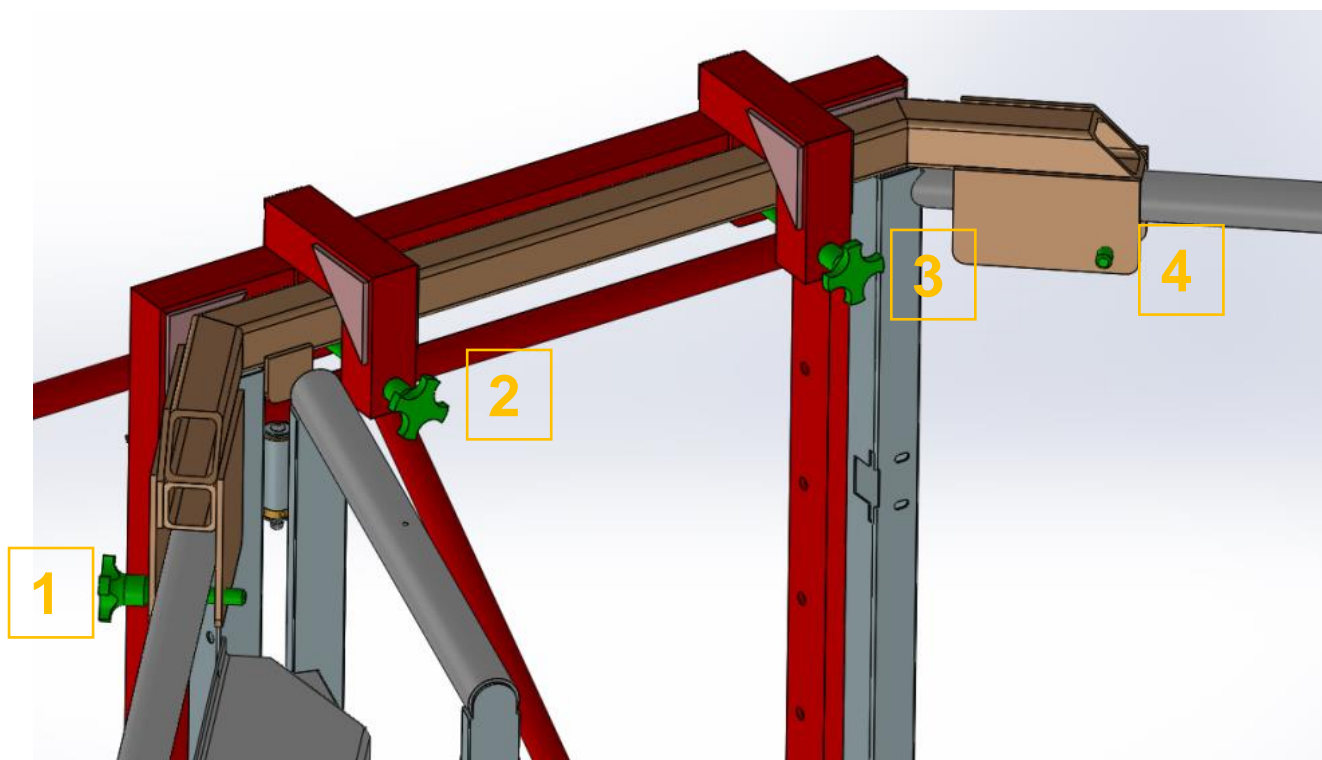

Pojistné / bezpečnostní kolíky (přípevněné k rámu pomocí řetízků, ve středu černé rukojeti kolíku červená pojistka pro správnou fixaci)

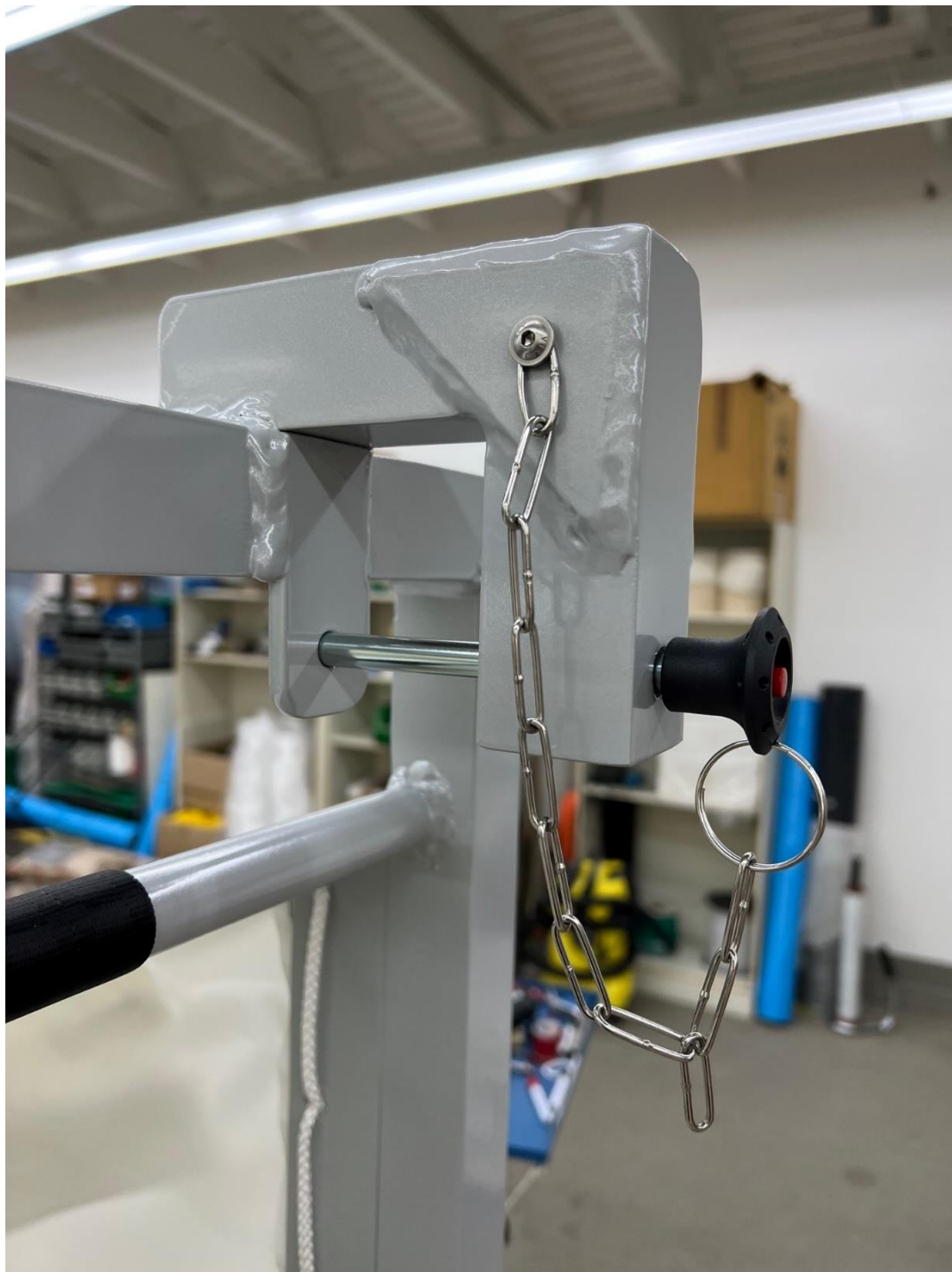

Vstupte nohama napřed a použijte zelený pás pro usnadnění vstupu.

Při vstupu uživatelů do evakuačního rukávu musí asistovat obsluha.



Správná poloha při skluzu:

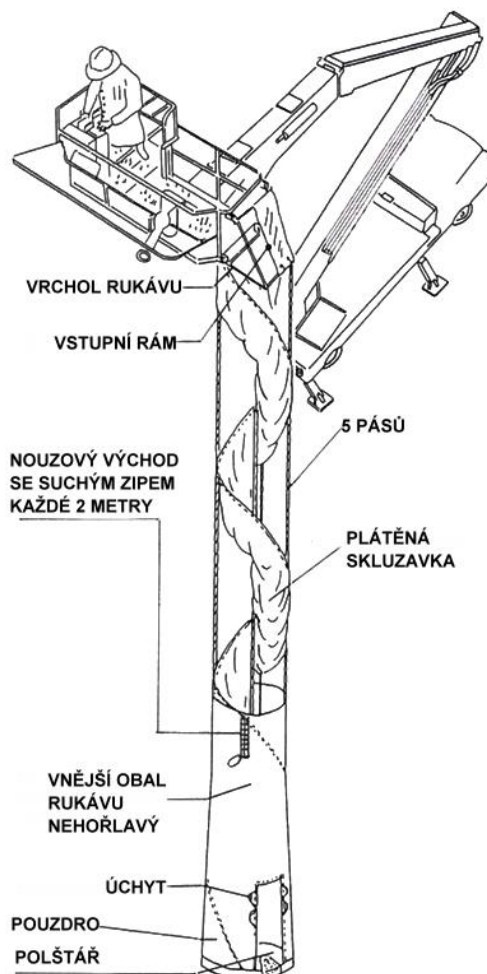
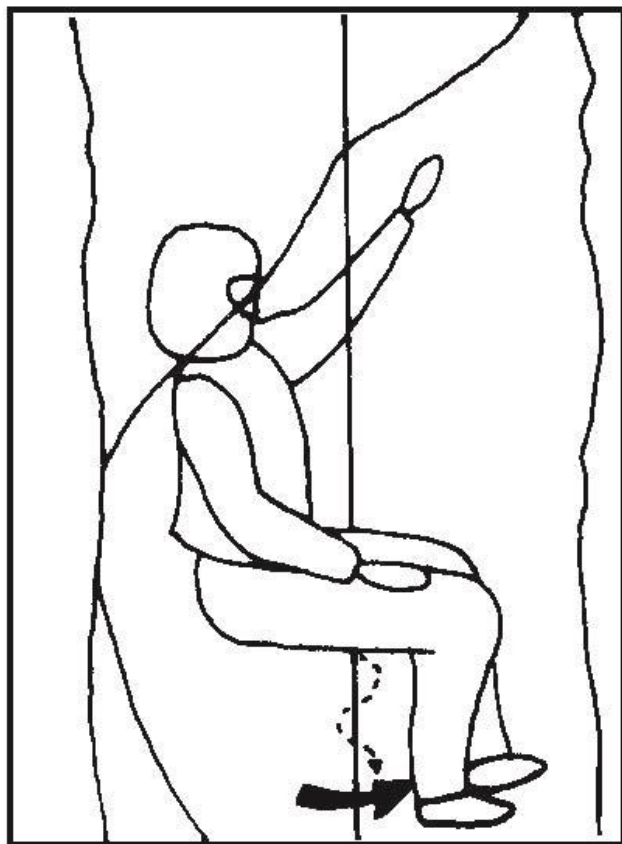

Správná poloha klouzání je poloha vsedě, nohy mírně rozevřené, pravá ruka spočívá na noze nebo hrudníku, **leva ruka je vzpřímená (nahoru)** .

Uživatelé (evakuovaní) se během skluzu únikového rukávu nesmí pokoušet držet nebo zastavit rukama.

Regulace rychlosti je možná rozevřením nohou / roztažením kolen, ale není to nezbytně nutné. Rychlost posuvu je cca. 2 m/s (max. 2,64 m/s).

Uživatelé nebudou mít pocit pádu a nemohou za žádných okolností spadnout. Vnitřní spirálová vrstva únikového rukávu, která tvoří vlastní skluzovou vrstvu a reguluje rychlost skluzu, zpomalí rychlost uživatele. Uživatel bude klouzat dolů s konstantní levou rotací.

Kontakt těla s látkou je široce omezen na záda, hýždě (spodní část) a horní část nohou (stehna), částečně i na chodidla. **Nedochází ke kontaktu s přední částí těla.** Rotace doleva – proti směru hodinových ručiček – snižuje riziko závratí během a po skluzu.

Pozemní podpora musí otevřít spodní zip (na úrovni země) pro snadný a rychlý výstup

Zajistěte místo výstupu a pomozte evakuovaným při dosažení úrovně terénu.

V případě, že není plně využita délka únikového rukávu, umístěte přebytečnou část únikového rukávu stranou od místa přistání.

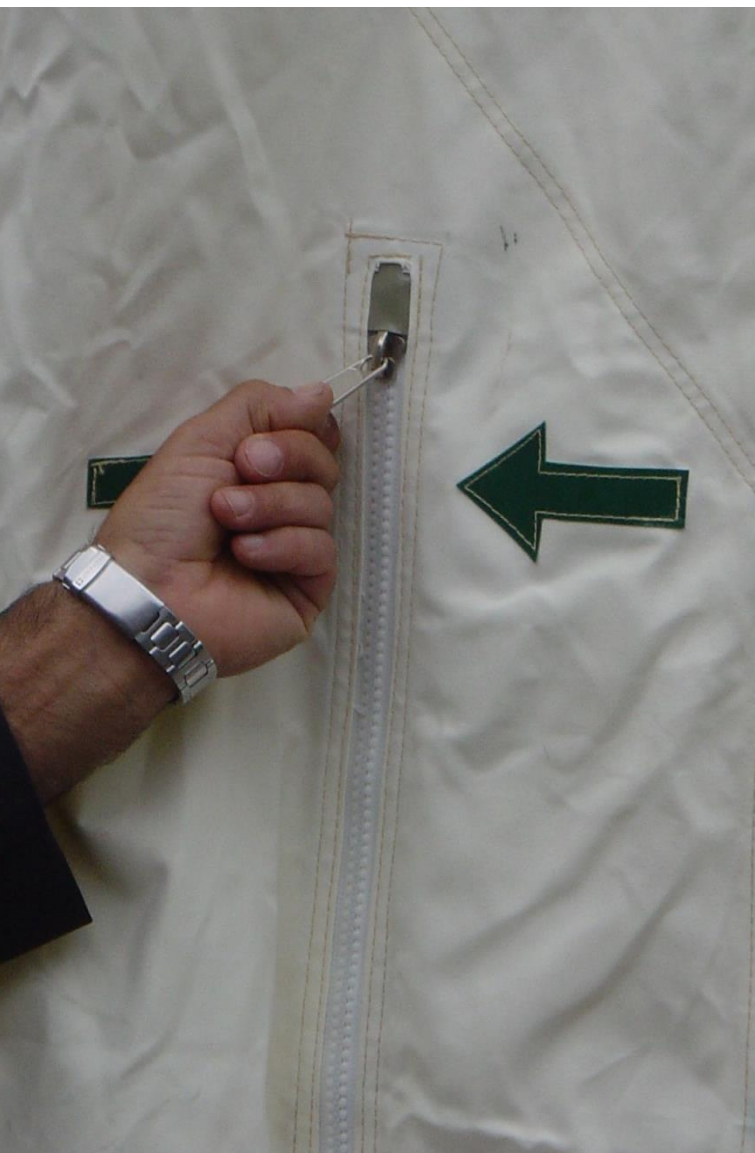



(Příklad)

V jakékoli mezilehlé pracovní výšce lze vystoupit přes výstupy se zipy.
Viz výše.

Výstupní kapsli lze použít pouze v maximální provozní výšce únikového rukávu. Viz. níže.



(Příklad)

Pozemní tým je odpovědný za to, že únikový rukáv a výstupní bod je z bezpečnostních důvodů odtažen od fasády, aby se zabránilo poškození únikového rukávu a aby se únikový rukáv nezachytil o nějakou překážku.

(Toho lze dosáhnout vytažením únikového rukávu do úhlu od fasády. Únikový rukáv lze mírně naklonit za předpokladu, že se nezhroutí do oválného tvaru.)

Každý uživatel musí dostat jasné pokyny.



Návod k obsluze – pokyny pro evakuaci:

Před vstupem do mobilního únikového rukávu si uživatelé musí sundat boty (před vstupem se vyzujete).

Podrážky bot (např. gumové podrážky) mohou ovlivnit rychlost skluzu a tím bránit procesu evakuace. Boty navíc únikový rukáv více zašpiní a **mohou únikový rukáv poškodit**.

Před použitím únikového rukávu je nutné zout obuv.

Vysoké podpatky, stejně jako jiné ostré předměty, jsou v únikovém rukávu přísně zakázány.

Vzhledem k nepředvídatelným podmínkám na místě a provozním podmínkám v případě nouze musí mobilní únikový rukáv používat (skluz) **vždy jen jedna (1) osoba**. Během provozu musí provozovatel (provozovatelé) dohlížet na proces vstupu a evakuace (viz také výše).

Před použitím únikového rukávu se musíte ujistit, že jsou všechny zipy uzavřeny.

Mobilní únikový rukáv musí nést minimálně čtyři (4) vyškolení hasiči.

Únikový rukáv by měl být během provozu vždy mimo kontakt s fasádou. Je-li to nutné, použijte **držadla (vedle každého východu podél těla únikového rukávu) k odtažení mobilního únikového rukávu od fasády a jakýchkoli překážek, které jsou na fasádě a v dosahu mobilního únikového rukávu do vzdálenosti minimálně 500 mm.**

To je důležité zejména v případě, že jsou na fasádě namontovány překážky jako klimatizační jednotky, ostré hrany nebo jiné části stavby/budovy.

Mobilní únikový rukáv musí být vždy vzdálen od takových překážek, aby byl chráněn uživatel (evakuovaný) a i samotný mobilní únikový rukáv.

Z důvodu možného kmitání mobilního únikového rukávu během provozu musí být mobilní únikový rukáv držen (zajišťován) na úrovni východu (země) minimálně dvěma (2) hasiči po celou dobu provozu.

Zejména za větrného počasí musí mobilní únikový rukáv držet po celou dobu provozu minimálně dva (2) hasiči.

Únikový rukáv lze použít do max. rychlost větru max. 8m/s (3-5 Beaufort), **přičemž jako nejdůležitější faktor je třeba brát provozní výšku a limity zatížení, stejně jako provozní pokyny pro vítr žebříku / plošiny.**

Děti s tělesnou hmotností vyšší než 12 kg mohou klouzat únikovým rukávem bez pomoci.

Menším dětem je třeba pomáhat a měly by sjíždět společně s dospělou osobou.



Handicapovaným osobám by měla být poskytnuta pomoc, ale pokud to bude možné, mohou sjíždět samy.

Evakuovaným osobám musí při dosažení úrovně země pomáhat záchranné složky (hasiči).

Klouzání probíhá průměrnou rychlostí cca. 2 m/s (maximální naměřená rychlost 2,64 m/s).

Děti (přečtěte si výše), stejně jako senioři, těhotné nebo handicapovaní (přečtěte si výše), mohou používat únikový rukáv.

Na dodržování výše uvedených pokynů je třeba dohlížet, aby byl umožněn bezpečný provoz mobilního únikového rukávu a aby se zabránilo nehodám nebo zraněním.

Nesprávné provádění toto postupu může způsobit nehody, zranění nebo dokonce oběti a lze jim předejít správným a bezpečným provozem mobilního únikového rukávu.

To zahrnuje zejména správné a bezpečné připevnění a zajištění mobilního únikového rukávu na úrovni vstupu a držení mobilního únikového rukávu na úrovni výstupu (mimo kontakt s fasádou).



**Mobilní únikový rukáv
nesmí být provozován v plamenech nebo v blízkosti
plamenů.**

**Únikový rukáv nesmí přijít do styku s olejem a agresivními
chemikáliemi.**

Axel Thoms Lebensrettungseinrichtungen GmbH
Bimoehlerstrasse 32-36
24576 Bad Bramsted t
Německo
Tel. ++49 4192 20 100 90
info@escape-chute.net
www.escape-chute.net



Obecné pokyny:

Pro zajištění správného, bezpečného a rychlého provozu se doporučuje pravidelné školení s mobilním únikovým rukávem.

Důrazně se doporučuje při zkouškách a trénování skluzu nosit kombinézu, nebo minimálně dlouhé oblečení.

Každé použití při cvičení, nebo při zásahu, musí být zaznamenáno do zkušební knihy s uvedením počtu osob, které sklouzly únikovým rukávem.

Ponechte bezpečnostní kolíky zajištěné v rámu, aby nedošlo k jejich ztrátě.

Mobilní únikový rukáv musí být skladován v čistém a suchém stavu.

Po použití při výcviku, nebo po zásahu, musí být mobilní únikový rukáv před opětovným zabalením do přepravního vaku a uskladněním zcela suchý.

Mobilní únikový rukáv musí nést minimálně čtyři (4) vyškolení hasiči. Přepravní taška, ani únikový rukáv nebo jiné části systému se nesmí tahat po podlaze.

Jakékoli poškození (jako jsou praskliny/trhliny, díry nebo jiná poškození) mobilního únikového rukávu (látkové části a/nebo rámu) musí být nahlášeno, pomocí fotografie, zaznamenáno do zkušební knihy a oznámeno dodavateli/výrobci nebo jeho zástupci pro stanovení nezbytného dalšího postupu.

Opravy mohou provádět pouze autorizované osoby.

Únikový rukáv musí být skladován v přepravní tašce v suchém stavu a dobře chráněn před mechanickými a chemickými vlivy.

Minimálně jednou ročně musí být provedena údržba únikového rukávu a přeškolení uživatelů. Údržbu mohou provádět pouze oprávněné osoby. Výsledky testu a stav systému musí být zapsány do zkušební knihy.

Údržbu mobilního únikového rukávu provádí výrobce nebo jeho autorizovaný zástupce 1x ročně.

Pokud se únikový rukáv a/nebo taška na přenášení zašpiní, je nutné je vyčistit čistým hadříkem nebo vysavačem. Není dovoleno používat chemikálie nebo čisticí prostředky.

Nic jiného než voda není dovoleno.



Další informace :

- Protože se liší při každém použití únikového rukávu výška, síla větru, váha osob, smí rukáv použít pro únik/skluz vždy jen jedna osoba!
- Zipy pro (nouzový) výstup jsou vždy umístěny (mezi dvěma výkruty) v pravidelném rozmezí cca. 1,8 m

Životnost únikového rukávu:

- V souvislosti se záručními podmínkami je životnost únikového rukávu stanovena na max. **3.000 skluzů**
- Nebo **15 let**. Po uplynutí této lhůty nesmí být rukáv dále používán a musí být vyřazen!

Přílohy :

1. Protokol školení
2. Zkušební kniha pro záznamy po použití
3. Výkresy (rám)
4. Certifikáty

Výhradní zastoupení:



Safetech Pro s.r.o.
Zbraslavská 40
252 42 Jesenice u Prahy

Tel.: +420 739 090 000
+420 604 322 846

prodej@safetech-pro.com
datová schránka : kqs2tg6

www.safetech-pro.com

PRODEJ - SERVIS - REVIZE - ŠKOLENÍ